

GRIFERÍA DE USO COMERCIAL
BXF-F6
LLAVE MEZCLADORA DE 4" DE CUBIERTA
CARACTERÍSTICAS FÍSICAS:

- GRIFOS DE GRADO DE ESPECIFICACIÓN PARA AÑOS DE RENDIMIENTO CONFIABLE.
- CUERPO DE ALEACIÓN DE LATÓN RESISTENTE CON BAJO CONTENIDO DE PLOMO CON ACABADO CROMADO TRIPLE PARA UNA LARGA VIDA ÚTIL Y BAJO MANTENIMIENTO.
- EL VÁSTAGO Y EL ASIENTO DE LA VÁLVULA DE LATÓN CON BAJO CONTENIDO DE PLOMO UTILIZAN UNA ARANDELA TIPO GRIFO DE URETANO.
- MEZCLADORA DE 4" (101 MM.).
- CUELLO DE GANCO DE 6" (152 MM).
- CONEXIONES MACHO DE ½" NPS (13 MM).
- INDICADORES DE AGUA FRÍA (AZUL) Y AGUA CALIENTE (ROJO).
- USO COMERCIAL.
- LLAVES DE CIERRE RÁPIDO.
- PESO NETO: 1.250 KG.
- PESO BRUTO: 1.325 KG.
- MEDIDAS DEL EMPAQUE: 24.5 X 14 X 6 CM.

CERTIFICADO

CARACTERÍSTICAS TÉCNICAS:

- **MONTAJE**
 ENTRADAS EXCÉNTRICAS MACHO DE 1/2 "-14 NPS EN CENTROS DE 4" (102 MM), CON ACCESORIOS DE MONTAJE.
- **CUCHILLAS DE MUÑECA DISPONIBLES.**

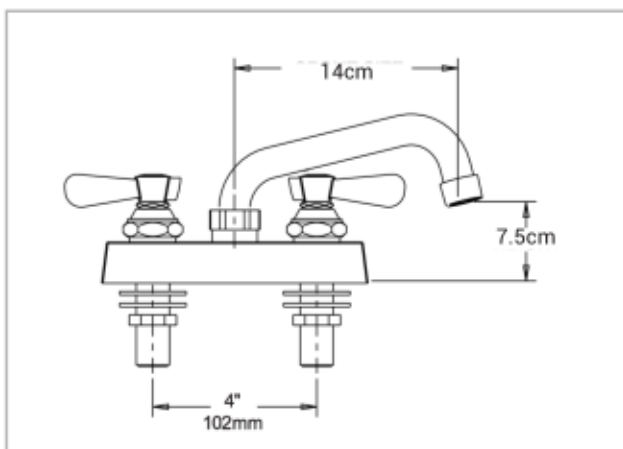
MEDIDAS DE LA LLAVE