

GRIFERÍA DE USO COMERCIAL
AT-6197A
LLAVE ELECTRÓNICA CON SENSOR PARA LAVABO
CARACTERÍSTICAS FÍSICAS:

- ▶ FABRICADA INTERIOR EN BRONCE Y EXTERIOR TERMINADO CROMADO.
- ▶ MONTAJE A PARED CON TUBO DE COBRE. LA ENTRADA A LA LLAVE ES TUBO MACHO 3/4".
- ▶ AL INSTALAR QUEDA FLOTANDO.
- ▶ FUNCIONAMIENTO A TRAVÉS DE 4 BATERÍAS AA ALCALINAS.
- ▶ PESO NETO: 1.03 KG.
- ▶ PESO BRUTO: 1.350 KG.
- ▶ MEDIDAS DEL EMPAQUE: 32.3 X 24.5 X 13 CM.

CARACTERÍSTICAS TÉCNICAS:

- ▶ VOLTAJE: 110 VOLTS / 60HZ / 1F.
- ▶ PRESIÓN DE OPERACIÓN: 14 A 87 PSI (1.02 A 4.07 KG/CM²).
- ▶ TEMPERATURA DE TRABAJO: 2 A 70°C (35 A 159°F).
- ▶

CERTIFICADO

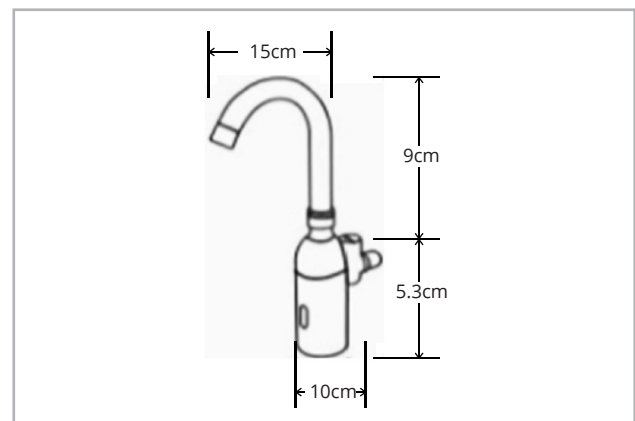
MEDIDAS DE LA LLAVE