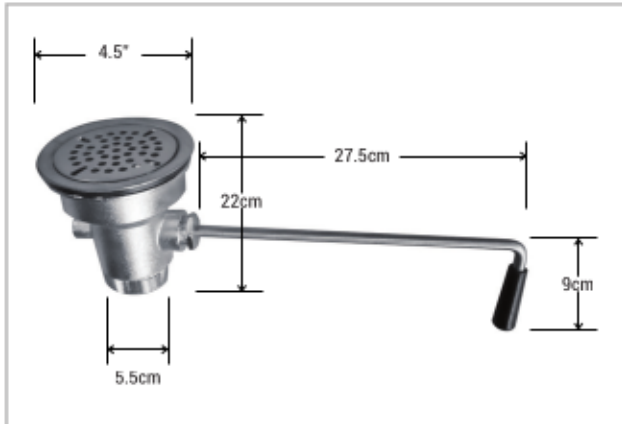

GRIFERÍA DE USO COMERCIAL
BX-Q3

MEDIDAS - CONTRA DE CANASTA
**CONTRA DE CANASTA DE 4" PROFESIONAL
 CON PALANCA DE GIRO**
CARACTERÍSTICAS FÍSICAS:

- DRENAJE RÁPIDO
- SELLO POSITIVO
- COLADOR A PRESIÓN
- CONTRA DE CANASTA EN ACERO INOXIDABLE Y FUNDICIÓN.
- SALIDA DE 2" DE DIÁMETRO.
- REJILLA SUPERIOR DESMONTABLE.
- PESO NETO: 1.405 KG.
- PESO BRUTO: 1.565 KG.
- MEDIDAS DEL EMPAQUE: 41 X 13 X 12.5 CM.

CARACTERÍSTICAS FÍSICAS:

- CONEXIÓN: 2 "-11.5 NPT MACHO (EXTERNO)

CERTIFICADO
