

## GRIFERÍA DE USO COMERCIAL

**BXF-K12**

### LLAVE MEZCLADORA DE 8" DE PARED

#### CARACTERÍSTICAS FÍSICAS:

- ▶ GRIFOS DE GRADO DE ESPECIFICACIÓN PARA AÑOS DE RENDIMIENTO CONFIABLE.
- ▶ CUERPO DE ALEACIÓN DE LATÓN RESISTENTE CON BAJO CONTENIDO DE PLOMO CON ACABADO DE PLACA DE CROMO TRIPLE PARA UNA VIDA ÚTIL PROLONGADA Y UN MANTENIMIENTO MÍNIMO.
- ▶ EL VÁSTAGO Y EL ASIENTO DE LA VÁLVULA DE LATÓN CON BAJO CONTENIDO DE PLOMO UTILIZAN ARANDELAS TIPO GRIFO DE

URETANO.

MEZCLADORA DE 8" (203 MM.)

▶ CUELLO DE GANCO DE 12" (305 MM.)

▶ CONEXIONES MACHO DE ½" NPS (13 MM.)

▶ INDICADORES DE AGUA FRÍA (AZUL) Y AGUA CALIENTE (ROJO).

USO COMERCIAL.

▶ PESO NETO: 1.285 KG.

▶ PESO BRUTO: 1.355 KG.

▶ MEDIDAS DEL EMPAQUE: 34 X 12 X 5 CM.

▶

#### CARACTERÍSTICAS TÉCNICAS:

**CONEXIÓN:** ENTRADAS EXCÉNTRICAS HEMBRA DE 1/2 "-14 NPS EN CENTROS DE 8" (204 MM),

- ▶ AJUSTABLES ± 1/4 ". EL JUEGO DE MONTAJE SE VENDE POR SEPARADO.

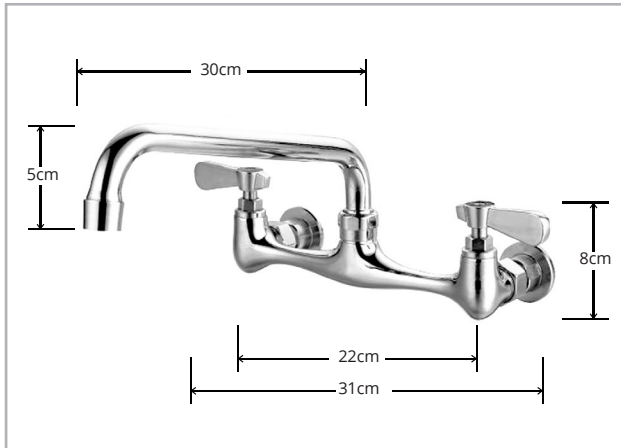
**MEDIDAS DE LA LLAVE**
**CERTIFICADO**

**NSF**
