

## GRIFERÍA DE USO COMERCIAL

**BXF-KW5G**

### LLAVE MEZCLADORA DE 8" DE PARED CON ALETAS LARGAS ¼ DE VUELTA

#### CARACTERÍSTICAS FÍSICAS:

- ▶ MEZCLADORA DE 8" (203 MM.)
- ▶ CUELLO DE GANSO.
- ▶ CONEXIONES MACHO DE ½" NPS (13 MM.),
- ▶ INDICADORES DE AGUA FRÍA (AZUL) Y AGUA CALIENTE (ROJO).
- ▶ USO COMERCIAL.
- ▶ PESO NETO: 1.335 KG.
- ▶ PESO BRUTO: 1.455 KG
- ▶ MEDIDAS DEL EMPAQUE: 43 X 16 X 6 CM.

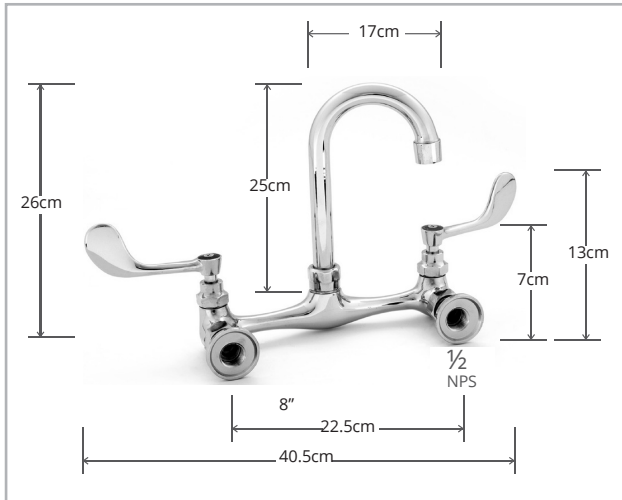
**MEDIDAS DE LA LLAVE**
**CERTIFICADO**
