

GRIFERÍA DE USO COMERCIAL

BXF-N3

VÁLVULA DE RODILLA SENCILLA



CARACTERÍSTICAS FÍSICAS:

- ▶ CUERPO EN BRONCE FUNDIDO CON TERMINADO DE CROMO RUGOSO Y PEDALES DE CROMO PULIDO.
- ▶ CIERRE AUTOMÁTICO CON PRESIÓN DE RODILLA.
- ▶ 1 CONEXIÓN HEMBRA DE ½" (13 MM.)
- ▶ SEGURO NPT DE ENTRADA Y 1 CONEXIÓN HEMBRA DE ½" (13 MM.) NPT.
- ▶ INDICADOR DE AGUA FRÍA (AZUL).
- ▶ PESO NETO: 1.065 KG.
- ▶ PESO BRUTO: 1.125 KG.
- ▶ MEDIDAS DEL EMPAQUE: 9.5 X 21.5 X 8.5 CM.

CARACTERÍSTICAS TÉCNICAS:

- ▶ PRESIÓN DE OPERACIÓN: 20-125 PSI (1.406 A 1.18 KG/CM²).
- ▶ TEMPERATURA DE OPERACIÓN: 45°C A 80°C (40 A 180°F).
- ▶ ACCESORIOS RECOMENDADOS:
 BXF-N75G (CUELLO DE GANSO A PARED)
 BXF-N85G (CUELLO DE GANSO A PISO)

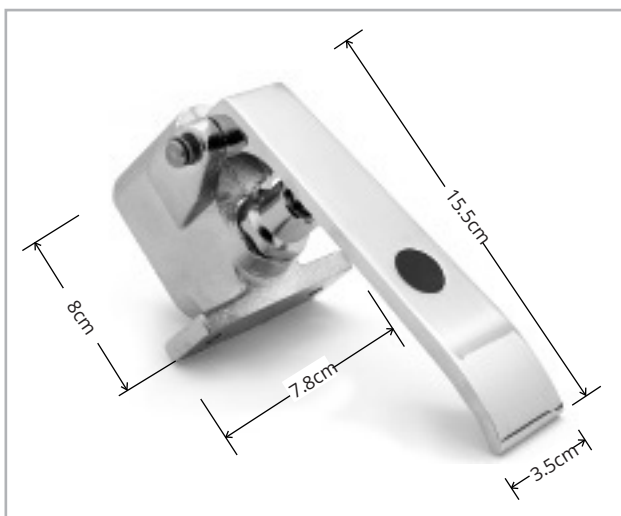
CERTIFICADO

MEDIDAS DE LA VÁLVULA